



Electric Floor Convector

전기 컨벡터 Electric Floor Convector

외관이 미려하고 설치가 간단하여 설치비가 저렴하다.
자동온도 조절이 용이하여 에너지소비를 줄일 수 있고 안전장치가 내장되어 안전하고 편리하게 사용할 수 있다.

구조 Structure

- 보호관 내 전열선을 중앙에 배치하여 절연물을 충전한 후 압축한다.
- 압축된 Heater는 건조로에서 건조한 후 방열핀을 부착하여 열효율을 극대화 한다.

컨트롤 Control

- P/C 및 리모컨으로 다양한 운전기능을 공급한다.



Electric Floor Convector



- **설치비 절약** 물배관이 필요없어 설치비가 저렴함
- **빠른 온도 설정** 자동온도 조절이 용이하여 에너지 소비 줄일수 있음.
- **유지 관리 용이** 시스템이 간단하여 관리하기 용이함.

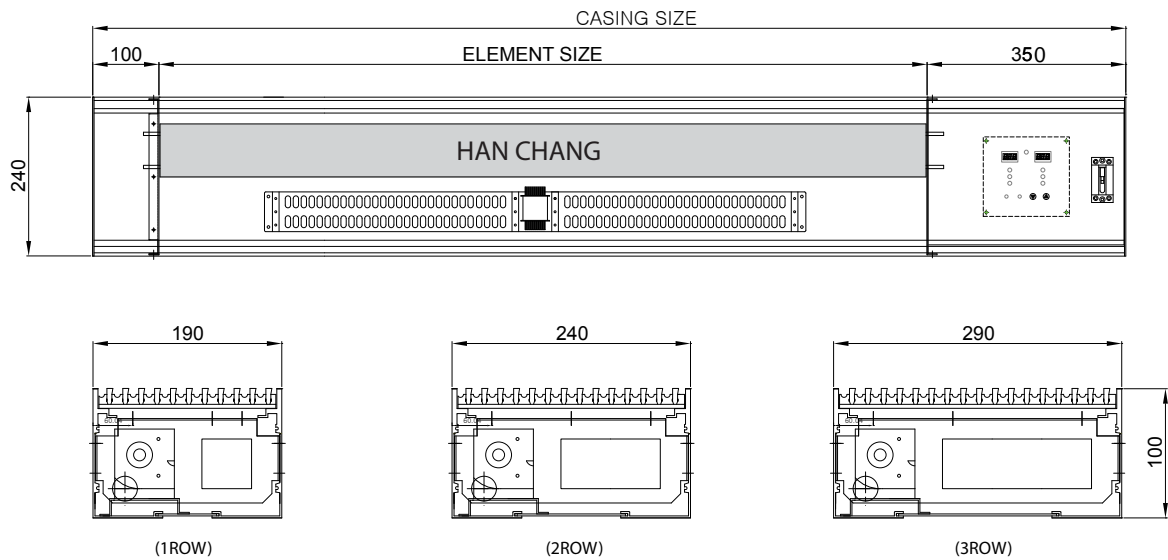

SPECIFICATION (SUS Tube + SUS Fin)

구분 / 모델	HCE - 1000	
난방능력	1KW	1.5KW
난방능력 KCAL/55(온수)	860	1290
소요전류	4.5A	6.8A
케이싱	AL 압출바 130H *240W *1400L	
ELEMENT SIZE	1000mm	
그릴	AL/STS(OPTION)	
전원	220V / 1PH / 60Hz	
동력	13 W	
풍량	H125 CMH/ M119 CMH/ L100CMH	
컨트롤	전자동 마이콤	
AIR FILTER	POLIESTER 5 MM(OPTION)	

NOTE : 1. HCE(Hanchang Convector Electric)

2. 제품의 성능개선을 위하여 사전에 예고 없이 사양이 변경 될 수 있습니다.